

バランスステップ (KFT-01)

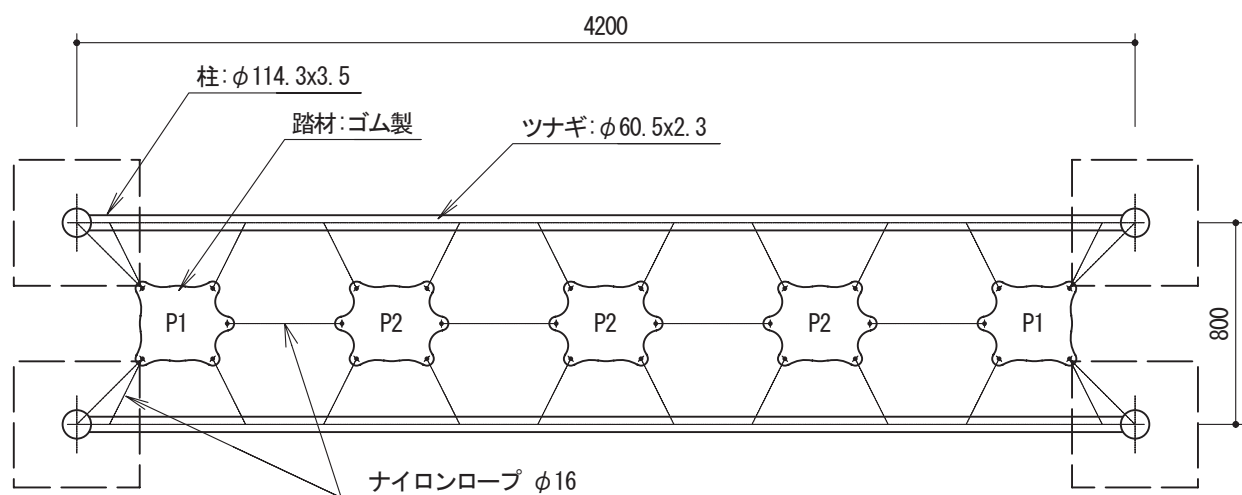

立面図 1:30

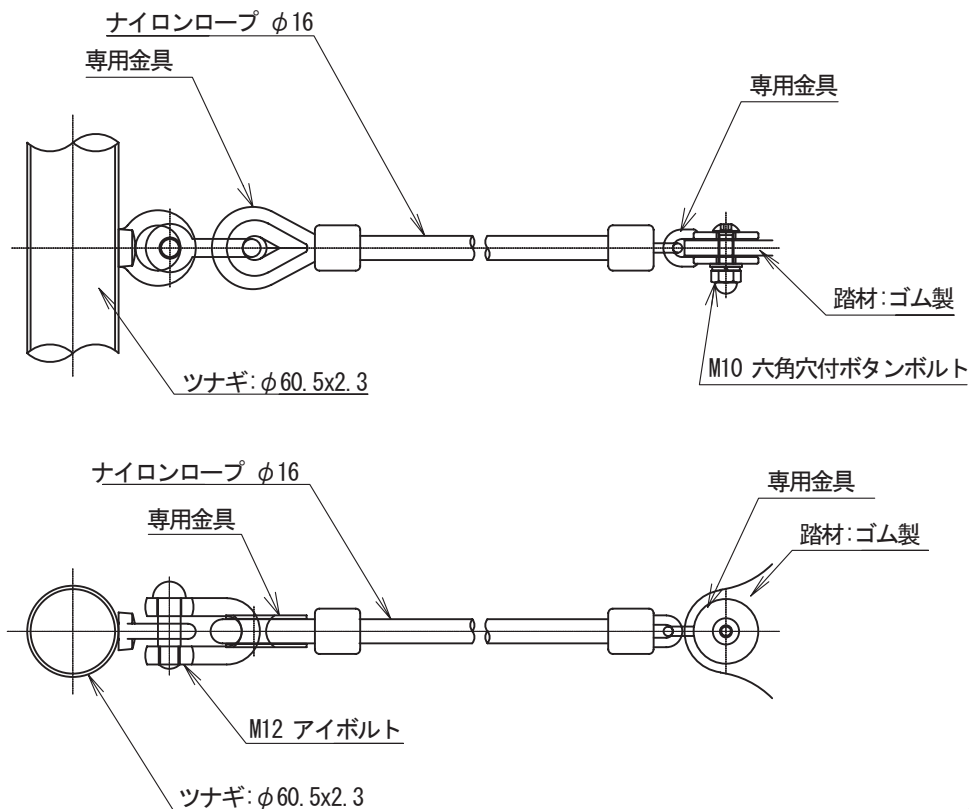

ロープ部取合詳細図 1:5

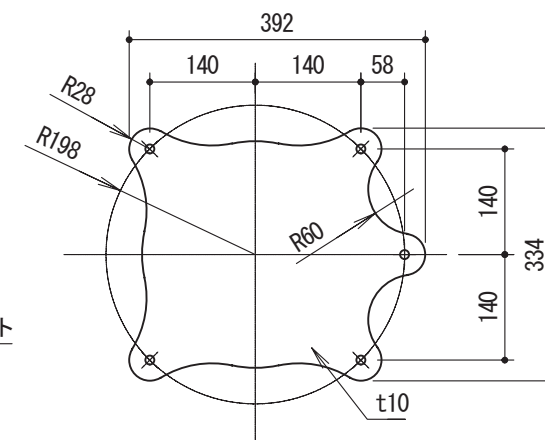

P1踏材詳細図 1:10

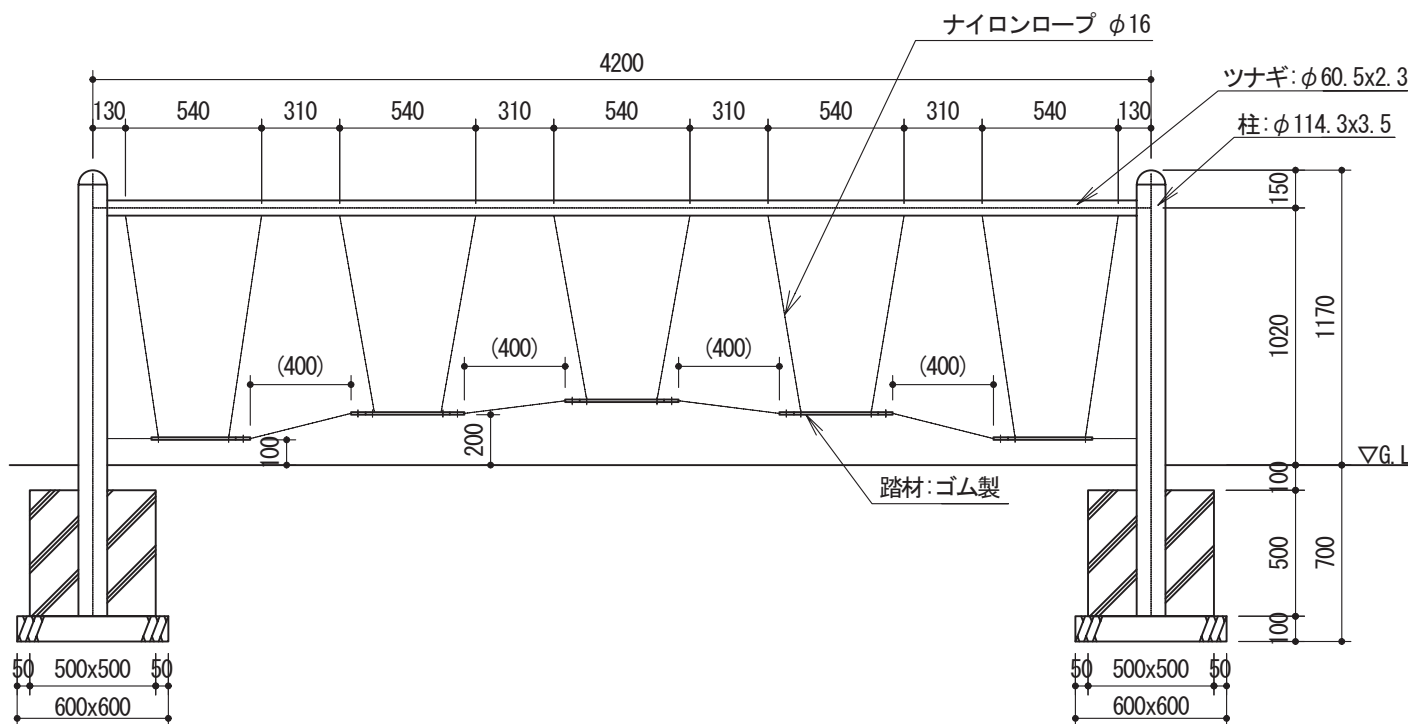

立面図 1:30

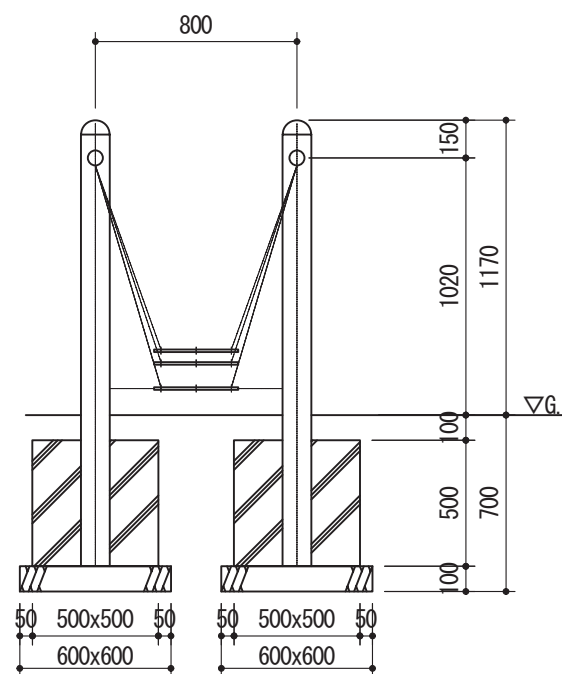

立面図 1:30

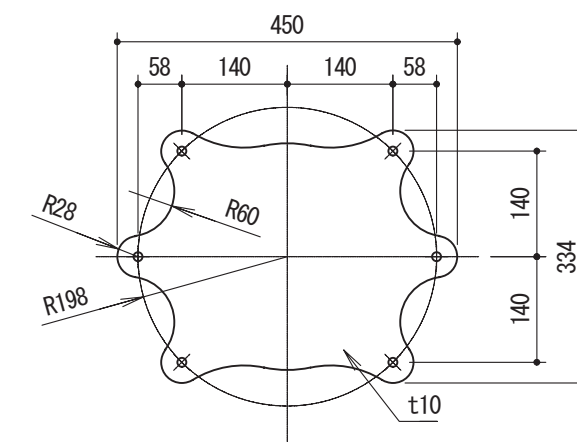

P2踏材詳細図 1:10

仕様	
鋼材	JIS規格品 電気亜鉛メッキ
ボルト類	ステンレス製
塗装	ポリウレタン樹脂塗装
ロープ	ナイロン (内部ワイヤー構造)
金具類	ステンレス製
踏材	強化ゴムマット製

※本製品製作工場は、ISO9001:2015認証工場の製品とする。
 ※本製品は、(一社)日本公園施設業協会賠償責任保険加入製品とする。
 ※本製品は、(一社)日本公園施設業協会SP・SPLマーク表示認定企業の製品とする。

①	
②	
③	

上屋敷工業株式会社

福井県知事許可 (特) 第 3522号 TEL (0776) 56-2310 (代)
 福井市石盛町 20-408 FAX (0776) 56-0917

工事名称	
図面名称	バランスステップ (KFT-01)

縮尺	No.		
	作図	検図	承認
図示	吉川	新谷	上屋敷