

屈伸ハット (KFT-04)

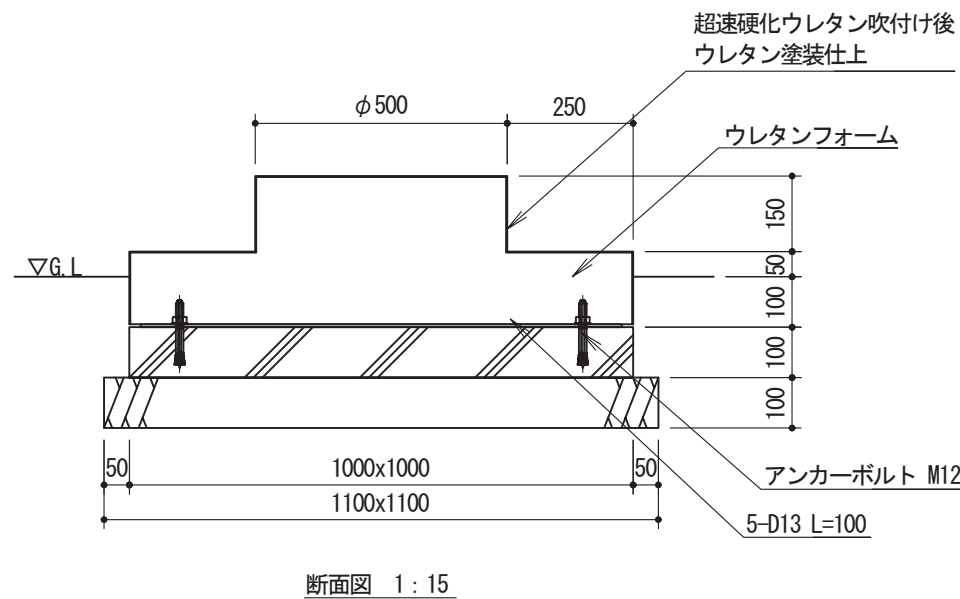
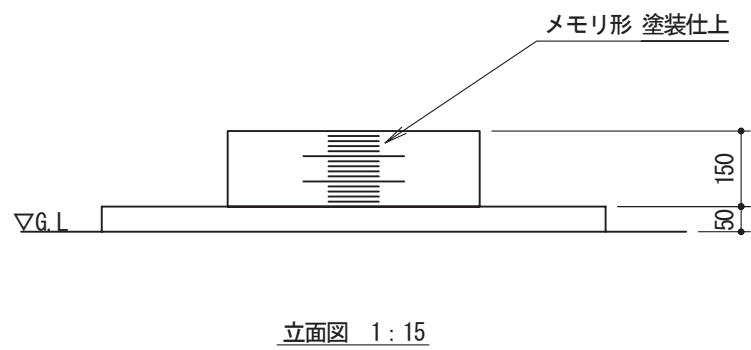
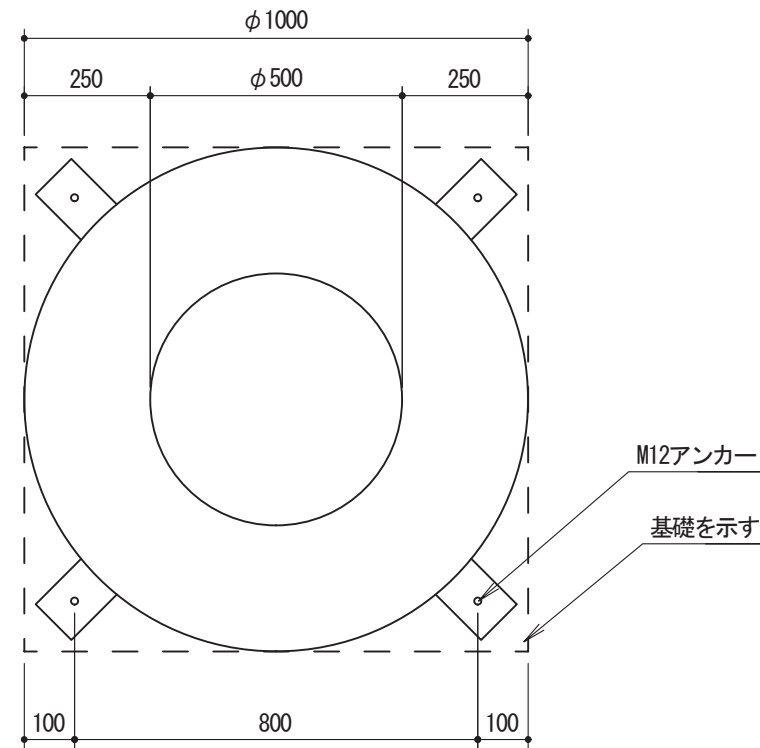
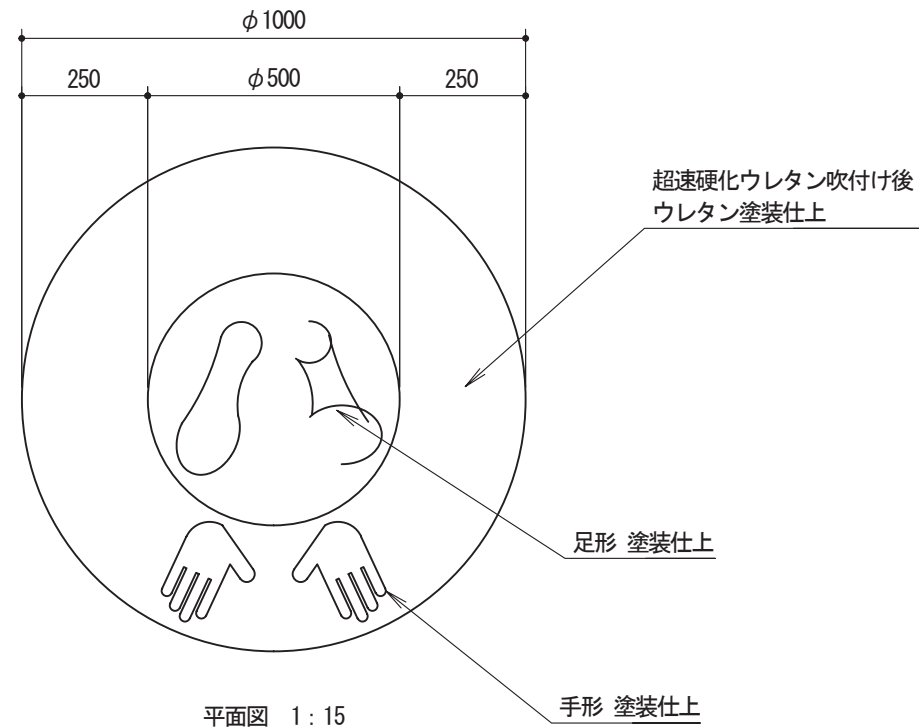

仕様	
本体	ウレタンフォーム
仕上	超速硬化ウレタン後 ウレタン塗装仕上
鋼材	JIS規格品 電気亜鉛メッキ
ボルト類	ステンレス製

※本製品製作工場は、ISO9001:2015認証工場の製品とする。
 ※本製品は、(一社)日本公園施設業協会賠償責任保険加入製品とする。
 ※本製品は、(一社)日本公園施設業協会SP・SPLマーク表示認定企業の製品とする。

① ② ③	上屋敷工業株式会社 福井県知事許可(特)第3522号 福井市石盛町20-408	TEL (0776) 56-2310 (代) FAX (0776) 56-0917	工事名称	縮尺	No.		
			図面名称		図示	作図	検図
			屈伸ハット (KFT-04)		上屋敷	上屋敷	新谷